



Nilfisk Extreme

- ⒺⓉ Kasutajajuhend
- ⒻⓋ Lietošanas instrukcijas
- ⒻⓉ Naudojimo instrukcija
- ⒫Ⓛ Instrukcja obsługi
- ⒸⓈ Návod k použití
- ⒺⓁ Navodila za uporabo
- ⒽⓊ Használati utasítás
- ⒺⓀ Návod na použitie
- ⒺⓁ Οδηγίες χρήσης
- ⒻⓇ Инструкция по применению
- ⒹⓇ Kullanım Kılavuzu



CE

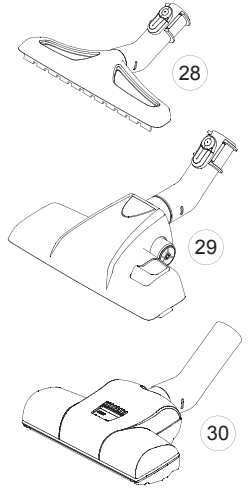
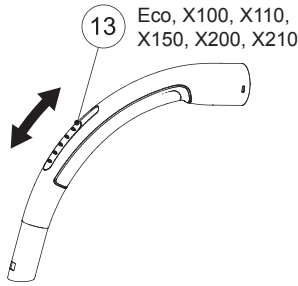
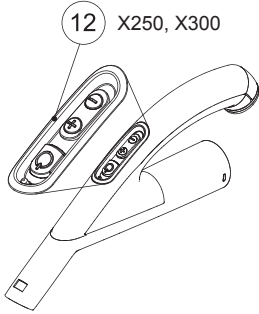
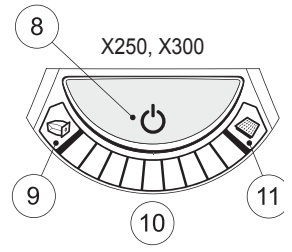
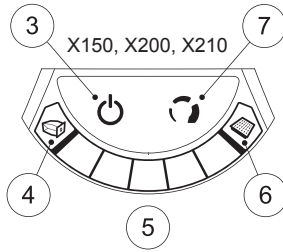
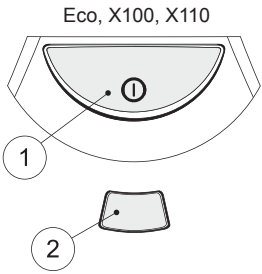

X210, X300

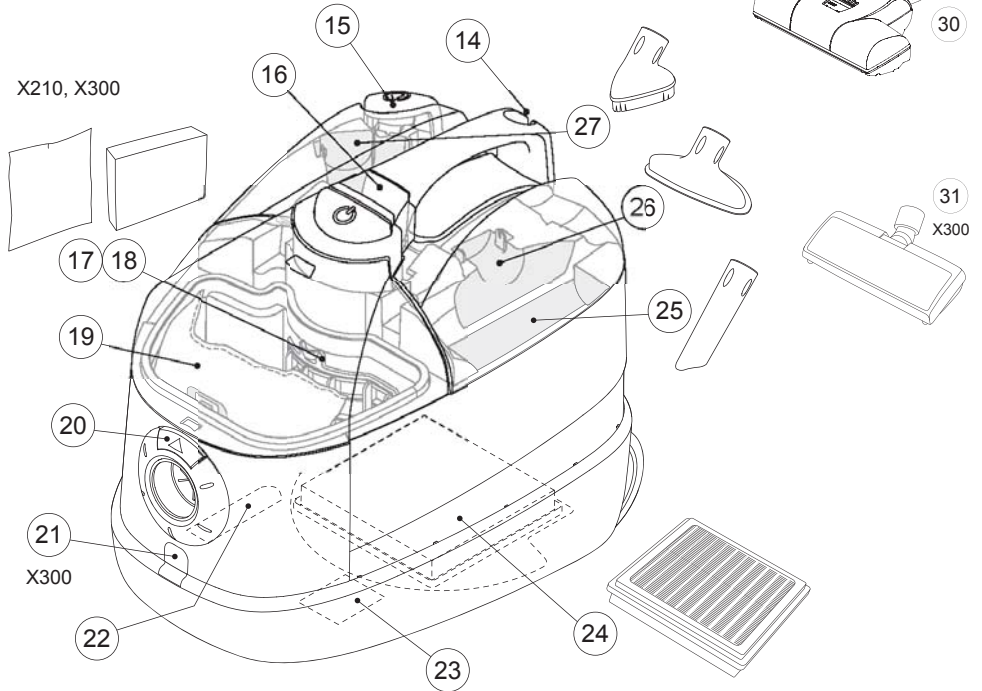

A

Eesti	4
Latviešu	12
Lietuviškai	20
Polski	28
Česky	36
Slovensky	44
Magyar	52
Slovenščina	60
Ελληνικά	68
Русский	76
Türkçe	84

Illustrations	94-95
---------------	-------

WEEE	96-97
------	-------

Hoş geldiniz !

Nilfisk Extreme Elektrikli süpürge modeline karar verdiğinizde çok sevindik

Genel Bakış

- 1 AÇMA / KAPAMA Düğmesi
- 2 Indikator vrecke za prah, mehanski
- 3 AÇMA / KAPAMA Düğmesi, Dokunma kontrolü
- 4 Toz torbası – dolu seviye göstergesi elektroniki
- 5 Güç göstergesi
- 6 HEPA – Filtre göstergesi
- 7 Güç adımları 1-2-3, Dokunma kontrolü
- 8 AÇMA / KAPAMA Düğmesi
- 9 Toz torbası – dolu seviye göstergesi elektroniki
- 10 Güç göstergesi
- 11 HEPA – Filtre göstergesi
- 12 AÇMA / KAPAMA Düğmesi ve 1-2-3-4-5 güç aşamaları, uzaktan kumanda
- 13 Hava emme ayarı
- 14 Durdurma askısı
- 15 Kablo dolama
- 16 Açma / kapama düğmesi, aksam kapak
- 17 Aktif karbon filtre
- 18 Ön filtre
- 19 Toz filtresi
- 20 Açma / kapama düğmesi, Toz torba çekmecesi
- 21 Elektrik ağız için bağlantı
- 22 Durdurma askısı
- 23 Tip plakası
- 24 HEPA – filtre
- 25 Lamba ağızı
- 26 Döşeme ağızı
- 27 Mobilya fırçası
- 28 Sert zemin ağızı (tüm modellerde standart değildir)
- 29 Kombi ağızı
- 30 Turbo ağızı (tüm modellerde standart değildir)
- 31 Elektrik ağızı (seçmeli)

İçerik

Genel Bakış	76
Display sembolleri	76
Güvenlik talimatları	77
Kullanma talimat	78
Temizleme önerileri	81
Hata arama	82
Servis ve bakım vs.	82
Garanti ve Servis	83

Display-Sembolleri

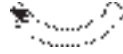
 Toz torbası dolmuştur. ve değiştirilmesi gerekir. Sinyal göstergesi- Ön uyarı: Toz torbası yakında değişmesi gerekir.

 HEBA-filtresi değişmesi gerekir.

 Sinyal göstergesi –Makine bir duvar fişine bağlanmıştır ve standby konumundadır. X150,X200, X 210, X250 ve X300

 Makine AÇMA – Eco, X100 ve X 110

 Güncel güç gösterir.

Teknik değişiklikler saklıdır.

Güvenlik önlemleri

- Makineyi toz torbası ve filtresi uygun bir şekilde takılmadan kullanmayın.
- Bu makine tehlikeli madde veya gazların Emmesine uygun değildir. Çünkü bu tür bir müdahale ciddi anlamda sağlık risklerine neden olur.
- Makine suyun ve benzeri sıvıların emilmesinde kullanılmamalıdır.
- İğne veya cam parçalar gibi keskin parçaları emdirmeyiniz.
- Sigara, kibrit veya sıcak kül gibi yanan veya tüten parçaları emdirmeyiniz.
- Makine iç mekanlarda ve kuru ortamlarda 0 ° C den 60 ° C'ye kadar kullanılmalı ve muhafaza edilmelidir.
- Makine açık alanda kullanıma uygun değildir.
- Makine ıslak ellerle dokunmayınız.
- Makine prizden çekmeden önce kapatınız.
- Şebekeden bağlantıyı keserken daima prize dokununuz, kabloya değil. Makineyi kablodan ardi sıra veya yukarıya doğru çekmeyiniz.
- Kablo hasarlı ise makineyi kullanmayınız. Kabloyu düzenli olarak hasarlı olup konusunda kontrol ediniz, özellikle kapı aralığında sıkıştıktan veya üzerinden geçildikten sonra.
- Eğer makine zararlı bir görünüm sergiliyorsa kullanmayınız. Makine yere düşmüşse veya Hasarlıysa veya açık alanda tutulmuşsa veya ıslaksa uzman tarafından kontrol edilmesi gerekir.
- Mekanik veya elektrik güvenlik detayları ile ilgili herhangi bir değişikliğin yapılmasına izin verilmemiştir.
- Tamiratlar sadece yetkili olan atölyelerde gerçekleşebilir.
- Sadece ihtisas satıcının orijinal toz torbasını, orijinal filtresini ve orijinal aksamını kullanınız. Orijinal olmayan toz torbaların ve filtrelerin kullanımını garanti kapsamı dışındadır.

- Her toz torbası ve filtre değişimden önce makineyi kapatınız ve prizden çekiniz. Bunun için fişten asılınız kablodan değil.
- Makine bir oyuncak değildir ! Çocukları gözetimsiz makinenin yakınında bulundurmuyunuz.
- Hasarlı bir priz kablosu servis temsilcisi veya uygun ehli bir kişi tarafından tehlike durumları hariç bırakmak için üretici tarafından değiştirilmesi gerekir
- Bu cihaz çocuklar ve fiziksel, algısal veya zihinsel yetenekleri cihazı güvenli biçimde kullanmalarına engel teşkil edecek kişiler veya gerekli deneyim veya bilgiye sahip olmayan kişiler tarafından yardım veya denetim olmadan kullanılmalıdır. Çocukların bu cihazla oyun oynamalarına izin verilmemelidir.

Makine EN 61000-3-11uyarınca talimatları yerine getirir. Genel elektrik şebekesi ile yapılan bir bağlantı elektrik teklifçisi ile yapılacak mutabakat sonucu mümkündür. Makine sadece 0,43 Ohm altındaki elektrik şebekesine bağlanabilir.

Şebeke impedansı hakkındaki bilgiyi teslimat sırasında alırsınız. Şayet elektrik şebekesi daha yüksek bir şebeke olmadığı impedansı gösteriyorsa, start sırasında veyahut makineyi devreye alma sırasında geçici şebeke kesintileri meydana gelebilir. Bu yüzden diğer makinelerin işletilmesi (örneğin ışık) etkilenebilir veya kesilebilir. Bu özellikle aynı tedarik elektrik devreleri ile bağlantılı olan makineler için geçerlidir.

ET

LV

LT

PL

CS

SL

HU

SK

EL

TR

RU

ET

LV

LT

PL

CS

SL

HU

SK

EL

TR

RU

Kullanma talimatı

Makineyi devreye almadan önce tip plakası üzerinin alt tarafında yer alan gerilimin gerilimine uygun olduğundan emin olunuz torbası ve ön filtre ile beraber teslim edilmektedir.

Başlatma ve Durdurma

Start

Kabloyu dışarıya çekiniz ve fişi duvardaki prize takınız.

Eco, X100, X110 AÇMA/KAPAMA Düğmesi.

X150, X200, X210 Dokunma kontrolü, bir yarısı AÇMA/KAPAMA, diğer yarısı 1-2-3 güç aşamaları

X250, X300 Makinede AÇMA / KAPAMA Düğmesi ve uzaktan kumanda da eğilmiş ek boruda AÇMA /KAPAMA düğmeli ve 1-2-3-4-5 güç aşamaları.

Stop

Makineyi kapatınız ve prizden çekiniz. Prizden çekerken daima fişi çekiniz kabloya dokunmayınız.

Touch Control – X150, X200 ve X210

Modelleri

Üç adet güç aşamaları bulunur. İlgili güncel aşama display üzerinden görülebilir.

Uzaktan kumandalı modeller – X250, X300

Beş adet güç aşaması bulunur. İlgili güncel aşama display üzerinden görülebilir.

1

1 Hortum, boru ve ağız bağlantısı

1. Hortum bağlantısını emme ağzına takınız ve yerine oturana kadar sağa şebeke çeviriniz.
2. Eğilmiş olan ek boruyu hortumla Makine toz bağlayınız ve duyulabilen bir klik sesiyle yerine oturana kadar çeviriniz.
3. Emme borusunu ve ağzını birbiriyle bağlayınız ve klik sesi duyulana kadar Start ve çeviriniz.
4. Emme borusunda söz konusu olan uzunluğuna göre ayarlanabilir bir teleskop borusudur. Borunun uzatılması için ayarlama kolunu çekiniz ve kısaltma için sadece içeriye itiniz.

AYIRMA

- * Tuşa dokunmayla ağız borudan ayırın.
- * Eğilmiş ek boruyu tuşa dokunarak hortumdan ayırın.
- * Hortum bağlantısını sola doğru emme girişinden dışarıya doğru çeviriniz.

Toz torbası ve filtre deęiřimi

Toz torbasının ve filtresinin büyüklüęü ve kalitesi makinenin gücünü etkilemektedir.

olmayan toz torbaların veyahut orijinal olmayan filtrelerin kullanımını kısıtlanmış hava geçiřine ve bu sayede makine yüklenmeye sebep olur.

2**Toz torbasının deęiřimi**

Toz torba göstergesi torbanın ne zaman deęiřmesi gerektięini gösterir. Sadece orijinal toz torbası kullanınız.

1. Emme aęzındaki hortum baęlantısını sola doęru çeviriniz ve çıkartınız.
2. Açma / kapama tuřuna basınız ve kapaęı açınız.
3. Karton kenarları asılmak suretiyle toz torbayı kilitleyiniz.
4. Toz torbasını çıkartınız.
5. Yeni toz filtresini takınız, bunun için karton kenarları girintilere geçirin ve torbayı ařaęıya doęru bastırınız.
6. Toz torbasını dikkatlice açınız. Torbanın talimata uygun olarak takıldıęından emin olunuz.
7. Kapaęı kapatınız.
8. Hortum baęlantısını tekrar emme aęzına takınız ve geçene kadar saęa doęru çeviriniz.

3 Ön filtrenin deęiřimi

Toz torbası tarafından tutulamayan küçük partiküllerin emilmesiyle ön filtre motoru Orijinal korur. Aynı řekilde ön filtre de her dördüncü toz torba deęiřiminde deęiřtirilmelidir. Temel olarak orijinal filtre kullanınız.

1. Emme aęzındaki hortum baęlantısını sola doęru çeviriniz ve çıkartınız.
2. Açma / kapama tuřuna basınız ve kapaęı açınız.
3. Karton kenarları asılmak suretiyle toz torbayı kilitleyiniz.
4. Toz torbasını çıkartınız.
5. Ön filtreli olan tutucuyu dıřarı çıkartınız.
6. Filtre tutucusunu açınız.
7. Ön filtreyi çıkartınız.
8. Yeni ön filtreyi takınız ve filtre tutucusunu tekrar kapatınız. Ön filtrenin talimata uygun olarak tutucuya geçiřtięinden emin olunuz.
9. Filtre tutucusunu kaleme takınız ve bastırınız.
10. Yeni toz torbasını takınız, bunun için karton kenarları girintilere geçirin ve torbayı ařaęıya doęru bastırınız.
11. Toz torbasını dikkatlice açınız. Torbanın talimata uygun olarak takıldıęından emin
12. Kapaęı kapatınız.
13. Hortum baęlantısını tekrar emme aęzına takınız ve geçene kadar saęa doęru çeviriniz.

ET

LV

LT

PL

CS

SL

HU

SK

EL

TR

RU

ET

4 Aktif karbon filtrenin deęiřimi

Aktif karbon filtresi havalandırmadan kötü kokularını filtre eder. Aktif karbon filtresi 1-2 kez deęiřtirilmelidir. Aktif karbon filtresi toz torbasının ve ön filtrenin arkasında bulunur. Sadece orijinal filtreler kullanınız.

1. Emme aęzındaki hortum baęlantısını sola doęru çeviriniz ve çıkartınız.
2. Açma / kapama tuşuna basınız ve kapaęı açınız.
3. Karton kenarları asılmak suretiyle toz tekrar kapatınız. Ön filtrenin talimata torbayı kilitleyiniz.
4. Toz torbasını dıřarı çıkartınız.
5. Filtreyi dıřarı çıkartınız.
6. Kullanılmıř aktif karbon filtreyi dıřarı çıkartınız.
7. Yeni aktif karbon filtresini takınız.
8. Filtre tutucusunu kalemin üzerine takınız ve içeriye doęru bastırınız.
9. Toz torbasını takınız. Eęer toz torbası halen kapalı ise karton kenarları ařaęı bastırınız, o zaman açılacaktır. Torbanın talimata uy gun olarak takıldıęından emin olunuz.
10. Kapaęı kapatınız.
11. Hortum baęlantısını tekrar emme aęzına takınız ve geęene kadar çeviriniz.

5 HEPA Filtrenin deęiřimi

HEPA filtresi toz torbasının tutamadıęı en küçük partikülleri filtreler. Bir HEPA filtresi ne temizlenmesi için fırçalanabilir ne de yıkanabilir. X150, X200, X210, X250 ve X300 modellerinin filtresi ne zaman deęiřtirilmesini belirten bir HEPA filtre göstergeleri mevcuttur. Sadece orijinal toz torbalarını ve filtreleri kullanınız.

1. Makinenin altında bulunan kapaęı madeni para veya tornavidayla açınız.
2. HEPA – filtreyi çıkartınız.
3. Yeni HEPA – filtreyi takınız. HEPA filtresinin talimata uygun olarak takılıp takılmadıęından emin olunuz.
4. Kapaęı tekrar bir madeni parayla veya tornavidayla kapatınız.

5b

Prilagodite moć sesanja**Emme gücünün ayarlanması****Eęilmiř ek boruda bulunan hava emme ayarlı modeller – Eco, X100, X110, X150, X200 ve X210 yılda**

Emiř kuvveti hava emme ayarı kapalı olduęunda en güçlüdür ve tamamen açık olduęunda en zayıftır.

Hava emme ayarını istedięiniz pozisyona getiriniz ve böylece emiř gücünü ayarlayınız.

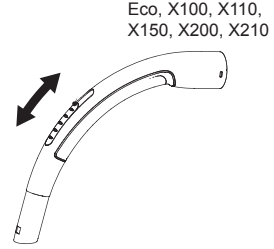
**3-ařama- ayarlı modeller – X150, X200 ve X210**

Emiř gücü hava emme ayarı ve Touch-Control kumandası ile makine üzerinde ayarlanır.

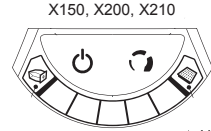
**5-ařama – ayarlı modeller X250, X300**

Emiř gücü uzaktan kumandayla eęilmiř baęlantı borusunda ayarlanır

**Hortum kolundaki uzaktan kumanda – pil deęiřimi, pil türü CR2032**

1. Uzaktan kumandayı küçük düz bir aletle çıkartınız.
2. Eski pili çıkartınız ve CR2032 tipinde yeni bir pil takınız.
3. Dikkatlice bastırarak uzaktan kumandayı tekrar kolun içine takınız.

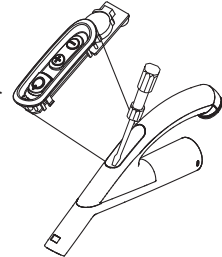

6

Ek borunun ve başlığın kaldırılması

Makinenin kaldırılması için iki adet çekmece bulunur. Bir çekmece makinenin tarafındadır; arka taraftan kaldırıldığında kullanılır. Diğeri arka tarafta bulunur ve makine tekerlekleri üzerinde kaldırıldığında kullanılır.

Standby – fonksiyonu

X150, X200, X210, X250 ve X300 modellerinde başlık arka tarafta bulunan çekmeceye park edildiğinde makine otomatik olarak standby- konumuna geçer.

Emniyeti

Makine aşırı ısınmalara karşı termo emniyeti ile donatılmıştır. Eğer termo emniyeti yanarsa elektrikli süpürge otomatik olarak kapanır ve tekrar çalıştırılmadan önce soğuması gerekir

Yeni start

1. Makineyi kapatınız ve fişi çekiniz.
2. Hava akımının eğimli ek boruda, hortumda, boruda, başlıkta, toz torbada ve filtrede bloke edilmediğinden emin olunuz.
3. Makinenin soğumasını bekleyiniz.
4. Fişi yine takınız ve makineyi çalıştırınız. makine ancak yeterince soğumuşsa çalışmaya başlar. Eğer çalışmıyorsa tekrar kapatınız ve fişi çekiniz. Bir tekrar deneyiniz.

Temizleme önerileri

Emme gücünü modele bağımlı olarak Touch-Control kumandası veya uzaktan kumandayla veya eğimli ek borudaki hava alt emme gücüyle ayarlayınız.

7 Lamba başlığı

Lamba başlığı dar ara mekanlar için ön görülmüştür..

8 Döşeme başlığı

Döşeme başlığı döşemeler için ön görülmüştür.

9 Mobilya fırçası

Mobilya fırçası aynı zamanda perdeler ve Termo cam kenarları için ön görülmüştür.

10 Sert zemin başlığı

Sert zemin sert zeminler için ön görülmüştür.

11 Kombi - zemin başlığı

Kombi – zemin başlığı zemin tipine göre bireysel olarak ayarlanır.

12 Turbo başlığı

Turbo başlığı etkili halı temizliği için ön görülmüştür.

13 Elektro başlığı

Elektro başlığı halılarda yapılacak süre sonra derinlemesine temizlik için ön görülmüştür.

Beraberinde teslim edilen başlık tipi modelden modele değişebilir.

ET

LV

LT

PL

CS

SL

HU

SK

EL

TR

RU

ET

LV

LT

PL

CS

SL

HU

SK

EL

TR

RU

Hata arama

Motor ve kablo gibi elektrik bileşenlerin tamiri veya servisi sadece yetkili bir servis atölyesi tarafından gerçekleştirilebilir.

Makine çalışmıyorsa	olarak takılıp takılmadığını kontrol ediniz.
	Binada değiştirilmesi gereken bir sigorta atılmış olabilir. Kablo veya priz olasılıkla arızalanıyor tarafından tamir edilmesi gerekir.
Düşük emiş gücü	Toz torbası dolmuştur ve değiştirilmesi gerekmektedir, bakımınız talimatlar
	Ön filtre, HEPA-filtre veya aktif karbon filtresi tıkanmış olabilir ve değiştirilmesi gerekir, bakımınız talimatlar.
	Eğimli ek boru, hortum, boru veya başlık tıkanmış olabilirler ve temizlenmesi gerekir
Eğer makine durursa	Termo emniyeti yanmış olabilir, bakımınız talimatlar.
	Yedek olan elektro başlığı tıkanmış olabilir. Makineyi kapatınız ve Prizden çekiniz. Başlığı temizleyiniz.

Servis ve bakım

- Daima makineyi içeride ve kuru olarak kaldırınız.
- Ön filtreyi her dördüncü toz torba değişiminde aynı şekilde değiştiriniz. Fişin prizde doğru Toz torba paketinde 4 toz torbası ve bir adet ön filtre bulunmaktadır.
- Makinenin üst yüzeyini kuru bir bezle veya az temizleme maddesi içeren nemli bir bezle temizleyiniz.
- Orijinal yedek parçasını en yakın yetkili mağazadan sipariş ediniz.
- Servisi - ve yetkili bir servis atölyesini haberdar ediniz

Geri dönüşüm ve bertaraf

Ambalaj maddesinin geri dönüşümünü miadı dolan makineleri ilgili geçerli talimatlar doğrultusunda bertaraf ediniz. Kabloyu mümkün olduğunca kısa kesiniz ki kimse bertaraf edilen bir makine nedeniyle yaralanmasın.

Çevreye uyum

Bu makine çevre uyumu bakımından yüksek bir dereceye büründürülmüştür. Tüm plastik parçalar geri dönüşüm uyumu ile işaretlenmiştir.

Sorumluluk

Nilfisk uygun olmayan kullanım sonucu veya makinede yapılan değişiklikler yüzünden oluşan hasarlarda herhangi bir sorumluluk üstlenmez.

Bilgi

Daha fazla ayrıntı için bakımınız www.nilfiskextreme.com

Garanti

Garanti koşulları ülkeden ülkeye değişebilir. Yetkili satıcınız bu konuda sizi memnuniyetle aydınlatır.

Garanti ve Servis

Nilfisk-elektrikli süpürge serisi extreme'nin 5 (beş) yıllık garantisi motoru, kablo sarımını, düğmesini ve muhafaza kabını kapsayanlar için geçerlidir. Başlıklar, filtreler, hortumlar, borular ve diğer yedek veya parçalarında üretim hataları için on iki aylık bir garanti süresi geçerlidir, fakat bu aşınma sonucu ortaya çıkan arızalar için geçerli değildir. Normal kullanım sonucu ortaya çıkan yedek parçalarını ve işçiliği aynı şekilde üretim ve malzeme hatalarını da kapsamaz.

Garanti çerçevesine dahil olan servis ancak hasarın garanti süresi içerisinde meydana geldiği ispatlanabilirse (talimata uygun olarak doldurulmuş bir garanti belgesi veya basılı / kaşeli tarihin ve ürün tipinin belirtildiği kasa fişi) ve elektrik süpürgesi Nilfisk-Advance tarafından yeni ürün olarak pazarlanması koşulu altında uygulanır.

Hasarın tamir edilmesi durumunda müşteri masrafları kendisine ait olmak üzere elektrik süpürgesini satın aldığı yetkili satıcıya veya doğrudan Nilfisk – Advance götürmek zorundadır. Gerekli olan tamirat işlerin tamamlanmasından sonra elektrikli süpürge için yetkili satıcıya veya riski ve masrafları Nilfisk-Advance ait olmak üzere müşterinin adrese geri gönderme işlemleri başlar.

Garantinin geçerli olmadığı şartlar:

İthalatçı firma:

Nilfisk-Advance Türkiye
Yenisahra, Necla cad., No:48
Kadıköy 34746, İstanbul

www.nilfisk.com.tr

- Yedek parçanın ve filtrenin normal olarak aşınması.
- Örneğin moloz, sıcak kül veya halı şampuan emilmesi gibi uygun olmayan kullanımlar sonucu oluşan doğrudan veya dolaylı arızalar hasarlar.
- Kullanım talimatındaki belirtilen bakımın yapılmaması veya kötüye kullanılması.

Ayrıca sahte veya yetersiz konfigürasyonları da yani ayarları ve bağlantıları da kapsamaz, ayrıca yangın, ateş, şimşek veya arızalı sigortaları veya şebekedeki arızalı elektrik montajları ve genel arızaları gibi diğer elektrik arızalarından ortaya çıkana hasarları da veyahut Nilfisk-Advance'in görüşüne göre üretim ve malzeme hatasının dışında kalan diğer nedenlerden dolayı ortaya çıkan sonuçları da kapsamaz.

Garanti geçerliliğini şu şartlarda

yitirir:

- Eğer arıza orijinal olmayan Nilfisk toz torbasının ve filtrenin kullanılmamasından dolayı ortaya çıkarsa.
- Eğer tanımlama işareti elektrikli süpürge üzerinden çıkarılmışsa.
- Eğer elektrikli süpürge Nilfisk tarafından yetkilendirilmeyen bir satıcı veyahut yetkili olmayan bir servis atölyesinde gerçekleşmişse.
- Eğer makine ticari bir bağlantıda kullanılmışsa, yani inşaat şirketleri, temizlik şirketleri veya diğer ticari kurumlar tarafından yani evlerde kullanılmamışsa.

Garantinin geçerli olduğu ülkeler:

Danimarka, İsveç, Norveç, Büyük Britanya, İrlanda, Belçika, Hollanda, Fransa, Almanya, Polonya, Rusya, Avusturya, İsviçre, İspanya, Portekiz, Avustralya, Yeni Zelanda, Estonya, Letonya, Litvanya, Macaristan, Yunanistan, Slovenya, Slovakya, Çek Cumhuriyeti, İtalya ve Finlandiya

ET

LV

LT

PL

CS

SL

HU

SK

EL

TR

RU

Extreme

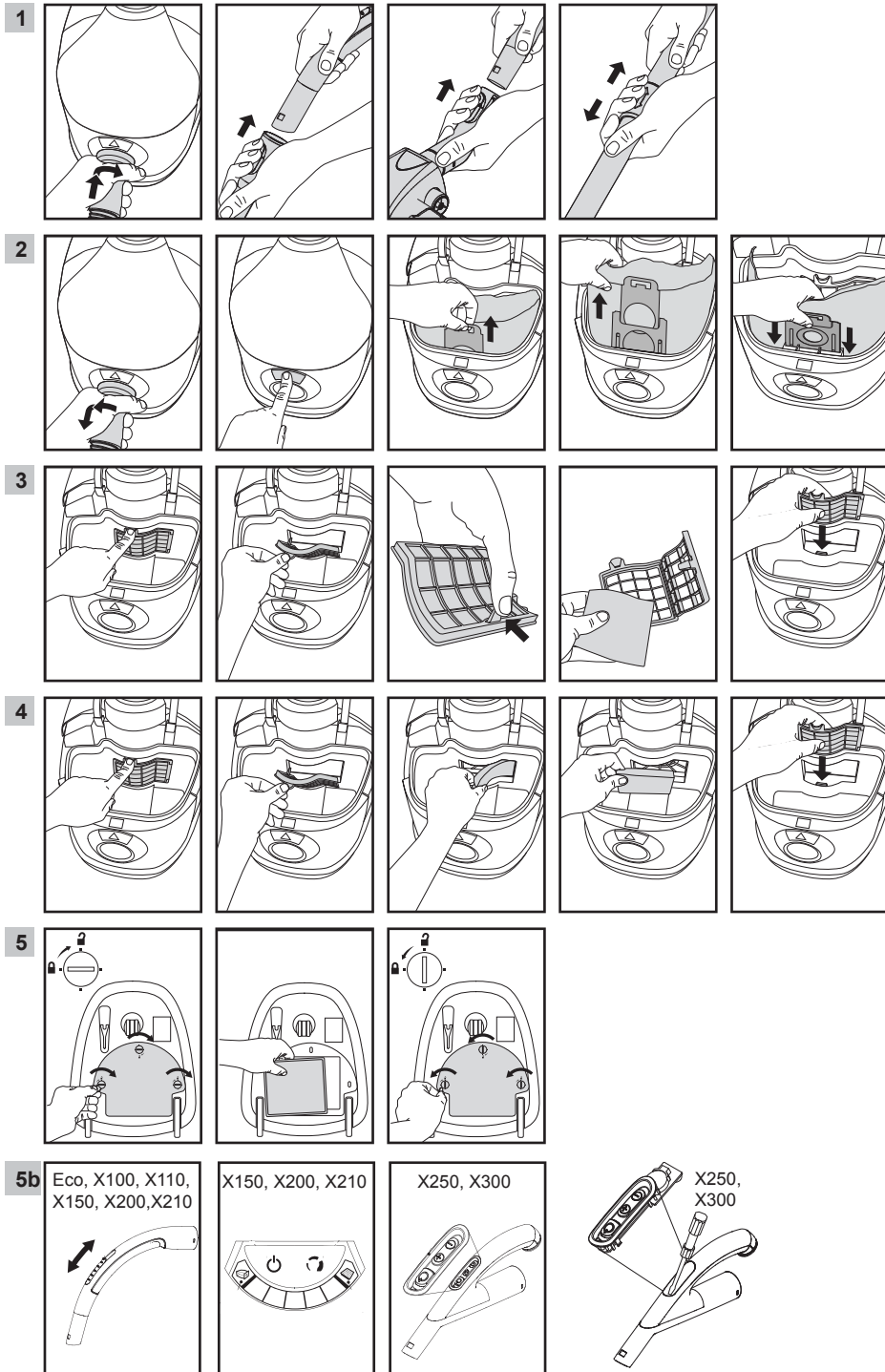

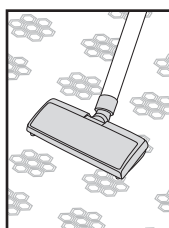
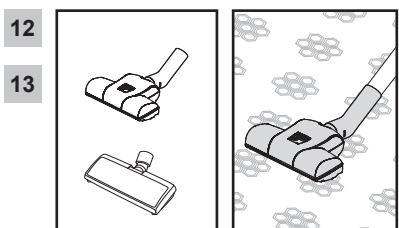
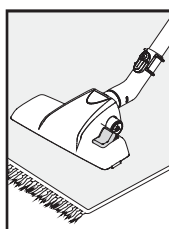
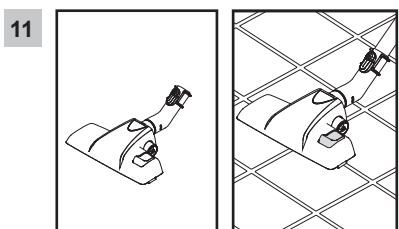
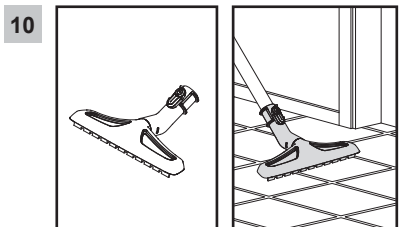
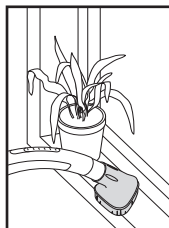
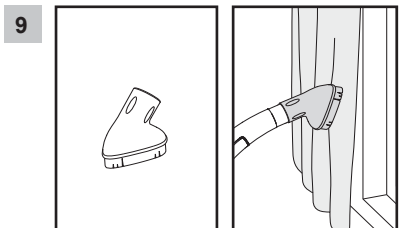
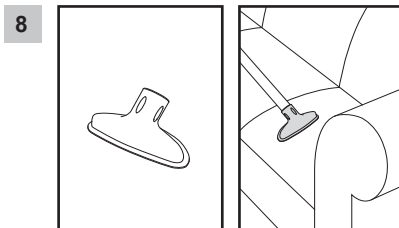
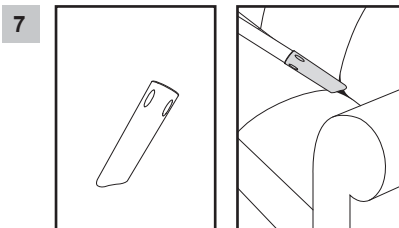
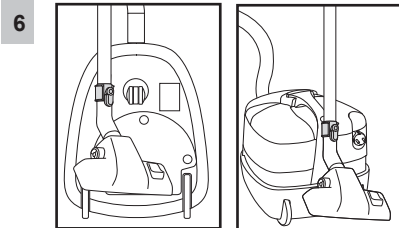

WEEE - Waste of Electric and Electronic Equipment



English

The symbol  on the product or on its packing indicates that this product may not be treated as household waste. Instead it shall be handed over to the applicable collection point for the recycling of electrical and electronic equipment. By ensuring this product is disposed of correctly, you will help prevent potential negative consequences for the environment and human health, which could otherwise be caused by inappropriate waste handling of this product. For more detailed information about recycling of this product, please contact your local city office, your household waste disposal service or the shop where you purchased the product.



Deutsch

Das Symbol  auf dem Produkt bzw. auf der Produktverpackung deutet an, dass das Produkt nicht mit dem Haushaltsmüll entsorgt werden darf. Stattdessen ist es zur Entsorgung an eine geeignete Sammelstelle für das Recycling von elektrischen und elektronischen Geräten zu bringen. Durch die korrekte Entsorgung helfen Sie mit, potenziellen negativen Einflüssen auf die Umwelt und die Gesundheit vorzubeugen, die durch eine unangemessene Entsorgung dieses Produktes entstehen könnten. Genauere Informationen zur Wiederverwertung dieses Produktes erhalten Sie von Ihrer Stadtverwaltung, der Müllabfuhr vor Ort oder dem Geschäft, in dem Sie dieses Produkt erworben haben.



Français

Le symbole  sur le produit ou sur son emballage indique que ce produit ne doit pas être traité comme un déchet ménager. Il doit au contraire être remis au point de collecte correspondant pour le recyclage du matériel électrique et électronique. En procédant de cette manière, vous aiderez à prévenir les conséquences potentiellement négatives pour l'environnement et la santé humaine que pourrait causer un traitement inadéquat du rejet de ce produit. Pour plus ample information sur le recyclage de ce produit, veuillez prendre contact avec votre bureau municipal, votre service de collecte de déchets ménagers ou le magasin où vous avez acheté le produit.



Português

Símbolo  no produto ou na embalagem indica que esse produto não deve ser tratado como um resíduo doméstico. Ao contrário, deve ser levado ao local de recolha adequado para a reciclagem de equipamentos electroelectrónicos. Ao se assegurar que o tratamento deste equipamento foi adequado, estará a ajudar a prevenir consequências potenciais ao meio ambiente e à saúde humana que poderiam ser causadas pelo manejo inapropriado do produto. Para mais informações sobre a reciclagem deste produto, entre em contacto com as autoridades locais, com o órgão responsável pela recolha de lixo ou a loja onde o produto foi adquirido.



Italiano

Il simbolo  sul prodotto o sulla confezione indica che questo prodotto non può essere smaltito fra i rifiuti domestici. Deve invece essere consegnato a un centro di raccolta autorizzato per il riciclaggio dei dispositivi elettrici ed elettronici. Smaltendo questo prodotto in modo corretto, si contribuisce a ridurre l'impatto ambientale e sull'uomo. Per maggiori informazioni sul riciclaggio di questo prodotto, contattare il proprio comune, il centro di raccolta dei rifiuti urbani locale o il rivenditore.



Nederlands

Het symbool  op het product of de verpakking geeft aan dat dit product niet als huishoudelijk afval mag worden behandeld. Het apparaat moet bij een verzamelpunt voor het recyclen van elektrische en elektronische apparatuur worden ingeleverd. Door dit product op de juiste manier af te danken, helpt u bij het voorkomen van mogelijke negatieve consequenties voor het milieu en de menselijke gezondheid. Deze zouden kunnen ontstaan als dit product niet op de juiste manier wordt behandeld. Voor uitgebreide informatie over het recyclen van dit product kunt u contact opnemen met uw plaatselijke stadskantoor, uw afvalverwerkingsdienst of de winkel waar u het product hebt gekocht.



Español

El símbolo  que aparece en el producto o en su embalaje indica que este producto no puede ser tratado como residuos domésticos. En su lugar, debe ser entregado en el correspondiente punto de recogida para el reciclado de equipos eléctricos y electrónicos. Al garantizar la adecuada eliminación de este productos, ayudará a evitar las posibles consecuencias negativas para el medio ambiente y la salud de las personas que se producirían a causa de una inadecuada manipulación de los residuos de este producto. Para obtener información más detallada acerca del reciclaje de este producto, póngase en contacto con la oficina local de su ciudad, el servicio de recogida de residuos domésticos o el establecimiento en el que ha adquirido el producto.



Svenska

Symbolen  på produkten eller emballaget anger att produkten inte får hanteras som hushållsavfall. Den skall i stället lämnas in på uppsamlingsplats för återvinning av el- och elektronikkomponenter. Genom att säkerställa att produkten hanteras på rätt sätt bidrar du till att förebygga eventuellt negativa miljööch hälsoeffekter som kan uppstå om produkten kasseras som vanligt avfall. För ytterligare upplysningar om återvinning bör du kontakta lokala myndigheter, sophämtningstjänst eller affären där du köpte varan.

WEEE - Waste of Electric and Electronic Equipment



Dansk

Symbolet  som findes på produktet eller emballagen, viser, at produktet ikke må bortskaffes sammen med almindeligt husholdningsaffald. Det skal derimod afleveres på en miljøstation, som er godkendt til håndtering af elektrisk og elektronisk udstyr. Sørg for at bortskaffe produktet korrekt, så du kan være med til at forebygge skader på miljøet og menneskers sundhed. Hvis du ønsker yderligere oplysninger om, hvordan produktet genvindes, kan du henvende dig hos kommunen, en miljøstation eller forretningen, hvor du købte produktet.

Suomi



Tuotteessa tai pakkauksessa oleva symboli  ilmaisee, että tuotetta ei voi hävittää talousjätteen mukana. Sen sijaan tuote on vietävä sähköisten ja elektronisten laitteiden kierrätykseen tarkoitettuun keräyspisteeseen. Kun huolehdit tuotteen asianmukaisesta hävittämisestä, autat edistämään ympäristön ja ihmisten hyvinvointia, jonka tuotteen virheellinen hävittäminen voi vaarantaa. Lisätietoa tämän tuotteen kierrättämisestä saat jätteenkäsittelypisteistä tai samasta liikkeestä, josta ostit tuotteen.



Norsk

Symbolet  på produktet eller emballasjen indikerer at dette produktet ikke kan behandles som husholdningsavfall. I stedet skal det leveres til aktuelt innsamlingspunkt for resirkulering av elektrisk og elektronisk utstyr. Ved å sørge for at dette produktet kasseres korekt, bidrar du til å forebygge mulige negative følger for miljøet og folks helse, hvilket ellers kan forårsakes ved feilaktig avfallshåndtering av dette produktet. For nærmere informasjon om resirkulering av dette produktet, vennligst kontakt din lokale representant, renholdsverket eller butikken der du kjøpte produktet.

Nilfisk. Performance and durability since 1906

